

ECLIPSE



ECLIPSE, grúas para un traslado cómodo y seguro con el máximo espacio para el usuario. Ofrece gran estabilidad y gran amplitud - desciende hasta recoger al usuario desde el nivel del suelo. Fácil de maniobrar, con ruedas dobles de Ø100mm (dos con freno), de giro fácil y anti-hilos, permiten la fácil entrada de la grúa debajo de una cama. Base muy compacta adecuada para espacios estrechos, incluso en recodos complicados, con nueva palanca ergonómica. Se monta en menos de 1 minuto. Actuador eléctrico, equipado

con sistema de seguridad para posibles casos de fallo de alimentación y 2 baterías de 24V, botón de emergencia y bajada anti-pánico mecánica. Peso máximo del usuario: 135Kg (Grúa Eclipse 135); 150Kg (Grúa Eclipse 150); 180Kg (Grúa Eclipse 180/ Grúa Eclipse 180 Plus) y 220Kg (Grúa Eclipse 220). Opción: modelo con actuador hidráulico. También disponible modelo eléctrico XXL con capacidad hasta 300Kg (Grúa Eclipse XXL), con estructura reforzada y sistema rodado con 6 ruedas. Nota: arnés adquirido por separado.

Características



Robustez

Soporte de percha robusto



Fácil acceso

Palanca ergonómica para apertura de patas



Movilidad

Ruedas dobles, 2 con freno



Configuración

Varios tipos de arneses

Datos Técnicos

ECLIPSE

Fabricante: Orthos XXI | Referencia: 56 GR 3 EL EC 135/150/180/180 PL/220

	ECLIPSE 135	ECLIPSE 150	ECLIPSE 180	ESCLIPSE 180 PLUS	ECLIPSE 220
A (altura minima)	899mm	899mm	899mm	868mm	868mm
B (altura maxima)	1750mm	1750mm	1750mm	1813mm	1813mm
C (longitude base)	950mm	1100mm	1300mm	1300mm	1300mm
D (ancho patas cerradas)	448mm	511mm	511mm	511mm	581mm
E (ancho patas abiertas)	839mm	989mm	989mm	989mm	1216mm
F (altura base)	113mm	113mm	113mm	113mm	113mm
G (longitud brazo)	782mm	782mm	782mm	861mm	861mm
H (ancho exterior patas cerradas)	552mm	612mm	640mm	640mm	684mm
I (ancho exterior patas abiertas)	985mm	1142mm	1298mm	1298mm	1354mm
Actuador	6.000N	6.000N	6.000N	8.000N	10.000N
Peso maximo usuario	135Kg	150Kg	180kg	180kg	220Kg

Tolerancia: +/-1cm

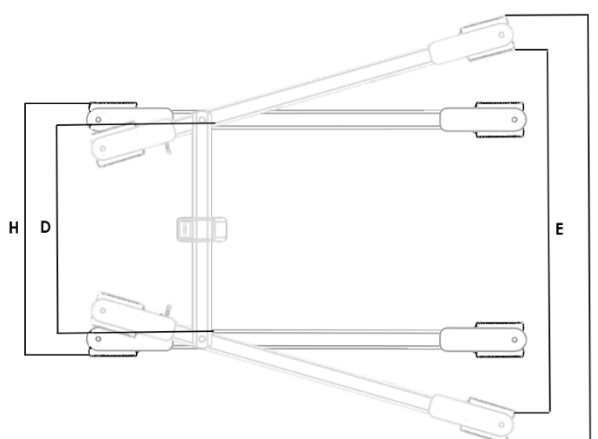
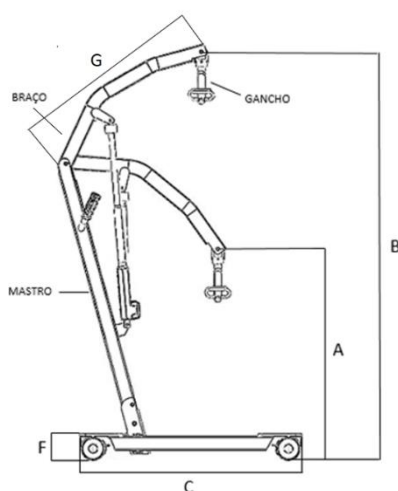

NOTA: en caso de divergencia el texto y la imagen prevalece la información descrita en el texto. Con el fin de mejora continua, Orthos XXI se reserva el derecho de hacer cambios a sus productos sin previo aviso. Más información disponible en el manual del producto.

Update: 12/18

ORTHOS XXI, Unipessoal Lda Rua Santa Leocádia nº2735 // 4809-012 Sta. Leocádia Briteiros // Guimarães // Portugal

ORTHOSMAIA XXI C/Manuel Nuñez, 2 3ª Planta // 36203 Vigo (Pontevedra) // España

Teléfono + 34 886 312 806 // Teléfono móvil +34 678 994 993 // Email comercialespana@orthosxxi.com // Web www.orthosxxi.com